

DINAMOMETRI ELETTRONICI



IMPIANTI DI PESATURA DAL 1860

GOMBA



STAMPANTE AD IMPATTO mod. TMU 295 a cartellino

DINAMOMETRI ELETTRONICI DTEP

Dinamometro elettronico con gancio (di serie).
 cella di carico estensi metrica
 Grilo superiore e gancio inferiore gi voli
 Display LCD retroilluminato a 5 digit da 20 mm
 Batterie n°4 autonomia 80 ore
 Spegnimento automatico
 Segnalatore acustico di peso stabile
 Modifica delle divisioni di lettura
 Classe di precisione +/- 0,05 % FS
 Temperatura esercizio -10° +40°



Portata Kg 300 dd 0,05

 #

DINAMOMETRI ELETTRONICI DTEN

 #
 #
 Dinamometro elettronico con gancio (di serie).
 Display a leed rossi 5 digit 30 mm
 Alimentazione con batteria interna ricaricabile
 Autonomia 80 ore
 Funzione hold –blocco peso
 Totalizzazione delle singole pesate
 Impostazione tara predeterminata
 Indicazione peso netto / lordo

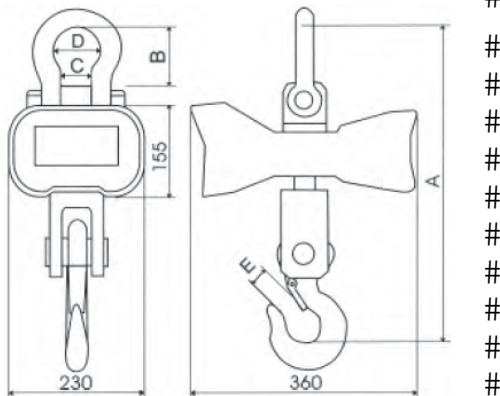

 #
 #
 #
 #
 #
 #
 #
 #
 #

mm	DTEN3	DTEN5	DTEN10	DTEN20
A	500	590	750	950
B	92	112	130	220
C	41	58	60	80
D	74	90	95	140
E	32	35	55	75
Peso	16 kg	25 kg	38 kg	63 kg